

記號	變更事項	原因	日期	負責人

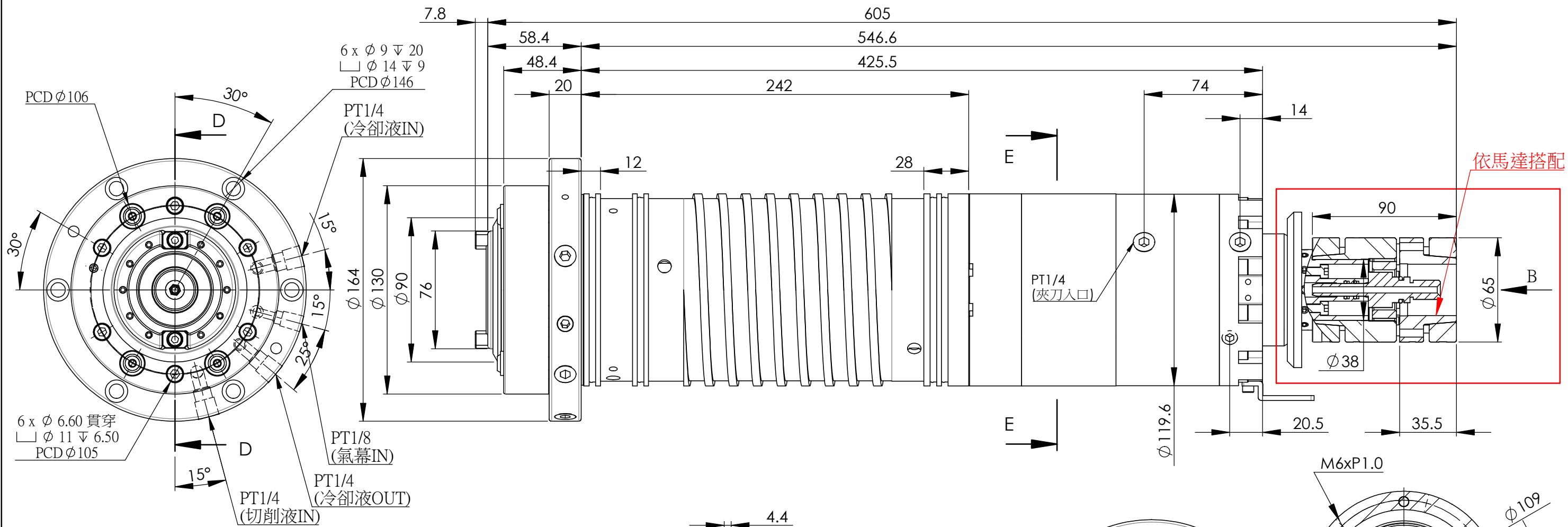

1	最高轉速	12000/15000 RPM			
2	刀把規格	BT40-45°		BBT選配	
3	培林規格	前	2-7012	後	2-7012
4	培林潤滑方式	GREASE			
5	傳動方式	聯軸器			
6	拉刀力	900 \pm 100 kgf			
7	中心出水	有		選配	
8	鬆夾刀油壓缸	有			
9	主軸前端氣幕	有			
10	安裝方式	立式			
11	主軸重量	~ 50 kg			

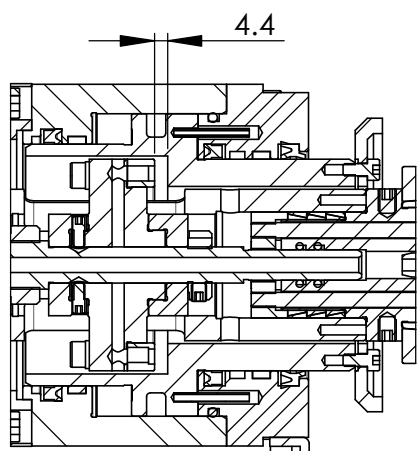

剖面圖 D-D

夾刀/鬆刀入口PT1/4

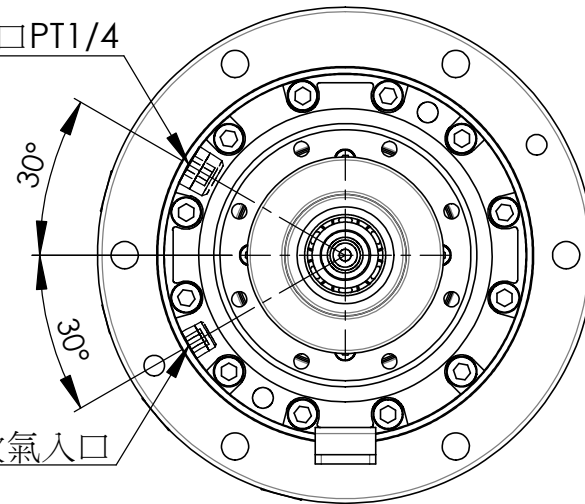

視圖 B

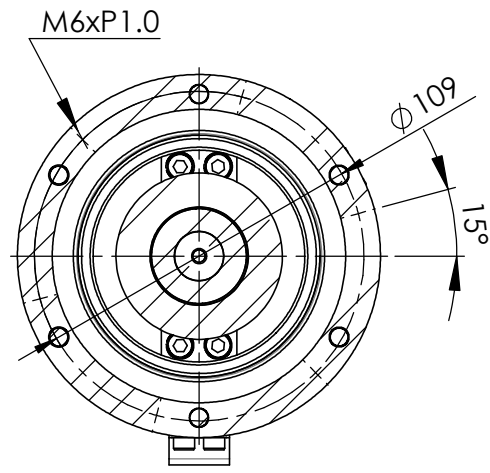

剖面圖 E-E

註: 1. 去除銳角、毛邊
2. 重量=7386.10 g

材質		設計	黃穎聰	2023-01-11	亞太有限公司	
表面		繪圖	黃穎聰	2023-01-11		
熱處理		審校	林森樹	2023-01-11	圖名	主軸總成
狀態		核准	張信平	2023-01-11	圖號	A3 BT40-120-B60-SDM-AA-00
					機型	短鼻直結
					比例	1:2.5
					版次	00